

AIR LOISIRS

modélisme

**Semi-maquette
"prêt à voler"**

SPACEWALKER

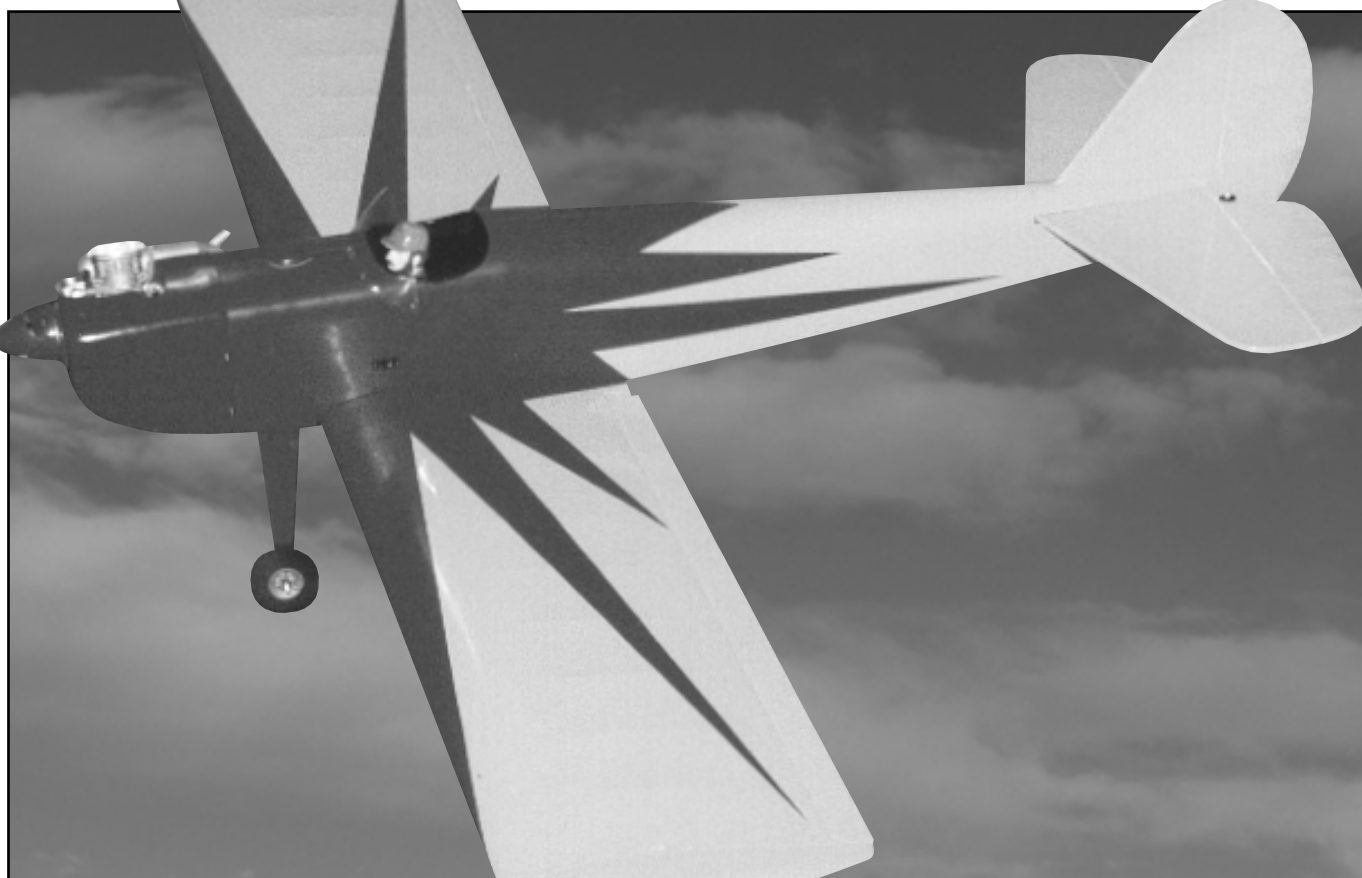

Réf. 000110

***Pour radio 4 voies et moteur de 6,5 à 7,5 cc 2 temps
et de 7,5 à 10 cc 4 temps***

Notice d'assemblage

Distribué par Air Loisirs. 27, rue François Monier. F-72100 Le Mans

CONTENU DU KIT

Air Loisirs vous félicite pour l'acquisition de ce kit de la semi-maquette du Spacewalker. Voici la liste des pièces qui le composent :

● Éléments du fuselage

Fuselage assemblé et entoilé	1
Capot moteur fibre de verre	1
Pare-brise	1
Roulette queue (25 x 10)	1
Support roulette de queue avec visserie.....	1
Bâti moteur réglable avec 4 vis, 4 écrous, 4 rondelles....	1
Buste de pilote	1
Réservoir.....	1
Cône d'hélice Ø 50 mm	1
Train d'atterrissage fibre	1

● Éléments de l'aile

Demi-aile avec ailerons montés.....	2
Clé d'aile en contre-plaqué 6 mm	1
Vis camlock nylon Ø 6 mm	2
Support de servo d'ailerons (contre-plaqué30/10)	1
Roues mousse Ø 60 mm	2

● Éléments des empennages

Stabilisateur construit et entoilé	1
Volets de profondeur.....	2
Dérive construite et entoilée avec volet de direction	1

● Tringleries

Tringlerie de profondeur en Y avec 2 chapes plastique	1
Tringlerie de direction avec 1 chape	1
Tringlerie d'aileron.....	2
Tringlerie de gaz (corde à piano + gaine)	1
Gaine plastique	2

● Accessoires

Autocollant de masquage jaune	1
Bagues d'arrêts de roues Ø 4 mm	2
Guignol de direction	1
Guignol de profondeur	12
Vis 14 x 3 (fixation capot moteur)	4
Vis 11 x 2 (fixation pare-brise)	5
Vis 2,5 x 16 (fixation train d'atterrissage)	4
Caches de sorties de commandes (ABS)	3

ACCESSOIRES NECESSAIRES

Afin de vous permettre d'assembler votre Spacewalker, il vous faudra disposer des équipements et outillages suivants :

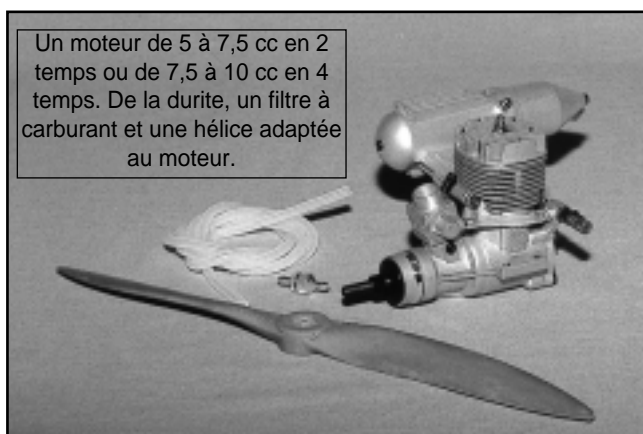

MONTAGE DE L'AILE

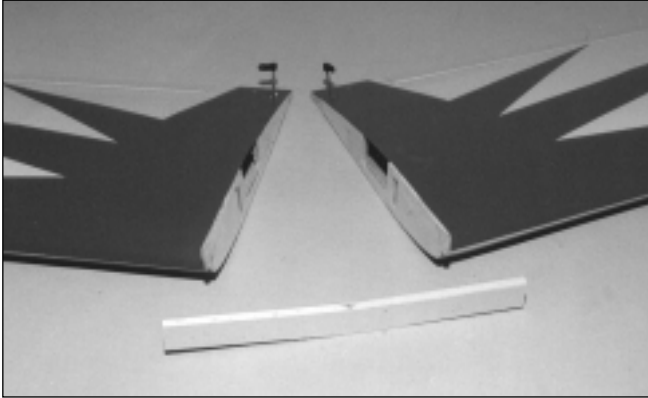

1 - L'aile est constituée de deux panneaux en structure entoilée qu'il faut relier à l'aide de la clé en contre-plaqué. Cette clé donne le dièdre prévu pour l'aile du Spacewalker. Attention de ne pas inverser ce dièdre au collage (voir phase 3 plus bas).

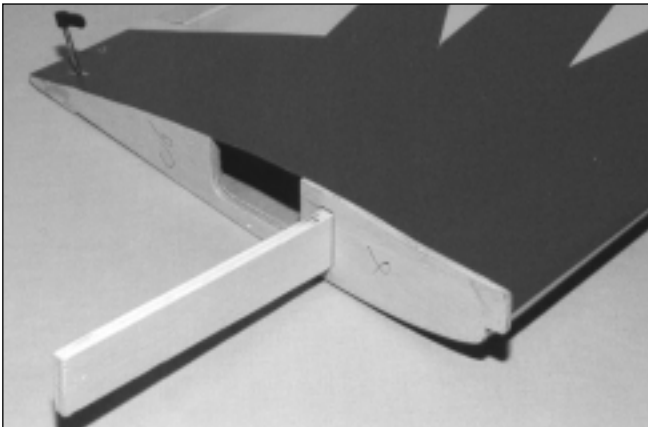

2 - Ajuster la clé d'aile dans les logements de la demi-aile droite puis de la demi-aile gauche. Cette clé doit pénétrer dans les logements sans forcer.

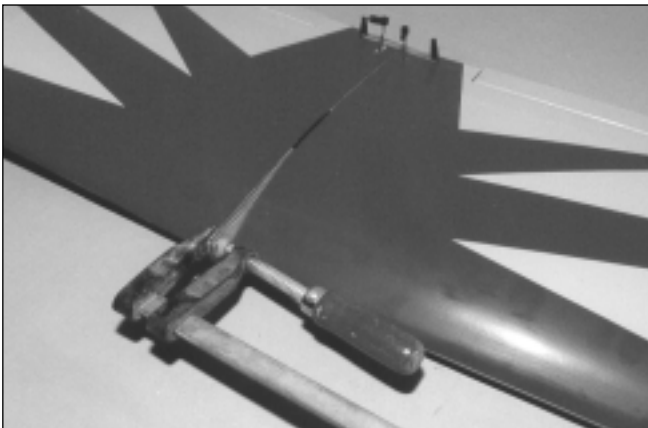

3 - Enduire généreusement la clé d'aile de colle époxy lente ainsi que la surface des nervures d'emplanture. Assembler les deux demi-ailes, les maintenir au niveau de la clé d'aile par un serre-joint et par du ruban adhésif. Attention à caler l'aile avec un dièdre de 70 mm mesuré sous l'extrémité d'une demi-aile lorsque l'autre repose à plat sur le chantier de travail (comme le schéma ci-dessous).

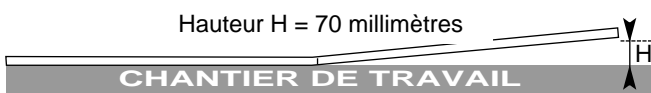

Hauteur H = 70 millimètres

CHANTIER DE TRAVAIL

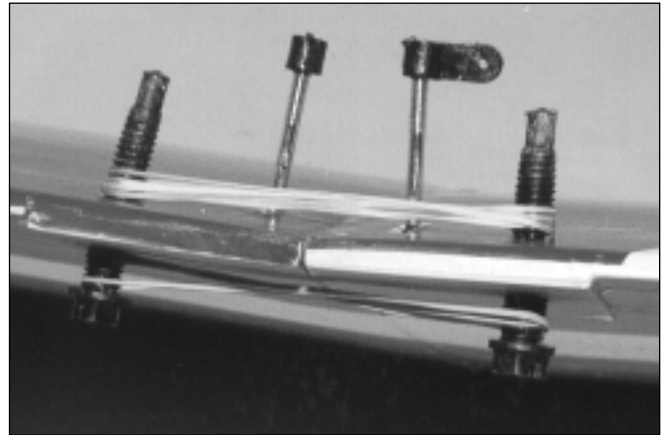

4 - Pour assurer correctement le serrage des deux nervures d'emplanture l'une contre l'autre, on peut placer les deux vis camlock et les relier par des élastiques, qui, par leur tension maintiennent les deux panneaux plaqués.

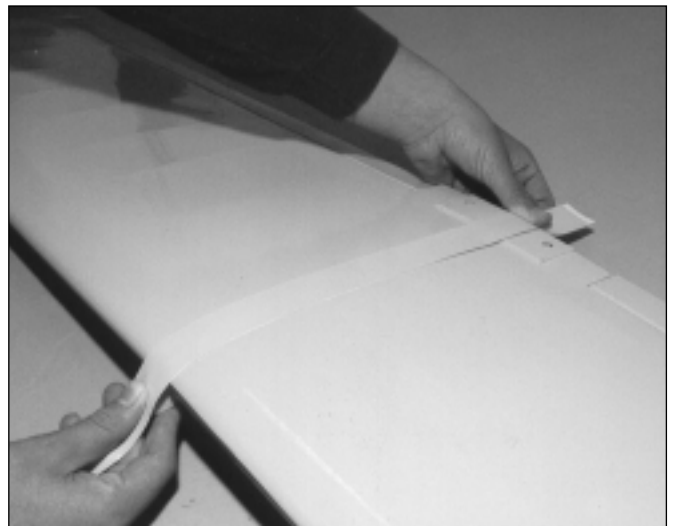

5 - Après durcissement de la colle, placer le ruban adhésif jaune de recouvrement, bien à cheval sur le joint des deux panneaux d'aile.

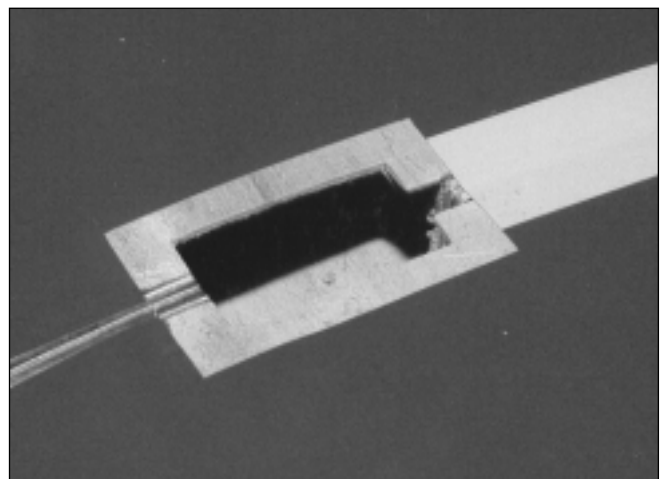

6 - Découper l'entoilage au niveau du logement de servo d'aileron (avec un cutter pourvu d'une lame neuve) en prenant pour gabarit le support contre-plaqué de ce servo.

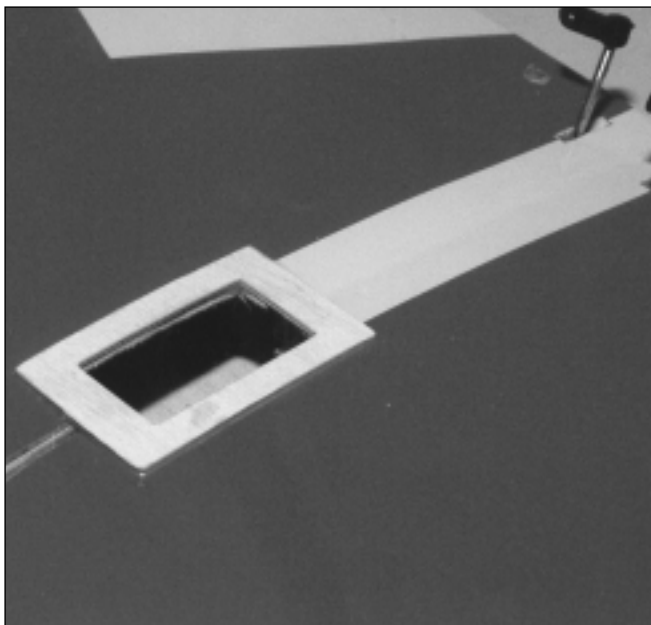

7 - Coller le support de servo d'aileron au droit de son emplacement à l'époxy rapide.

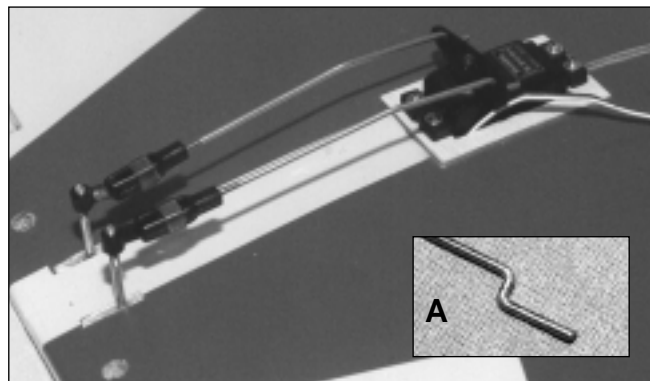

8 - Visser le servo d'aileron selon les spécifications et accessoires du constructeur de la radiocommande. Confectionner les bras de commande des ailerons en effectuant un pliage en "Z" avec une pince spéciale (voir détail A). Raccorder aux bras de commande des ailerons situés sur l'aile. Régler la longueur des bras de commande pour que, le palonnier du servo placé en position neutre, les ailerons soient également en position neutre. Ajuster le réglage en vissant ou en dévissant les chapes plastiques. Assurer le maintien des chapes par des morceaux de durite (non fournis).

MONTAGE DU FUSELAGE



1 - Découper l'entoilage délicatement au niveau des fentes ménagées à l'arrière du fuselage. Ces fentes correspondent au passage de la dérive et du stabilisateur.

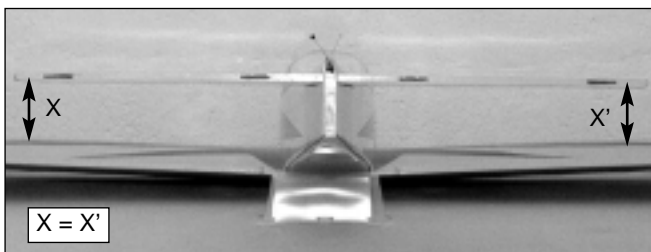

2 - L'aile placée sur le fuselage avec les vis camlocks, installer de nouveau le stabilisateur dans la fente qui lui est réservée et tracez au crayon les parties qui sont en contact avec le fuselage. Retirer le stabilisateur et découpez son entoilage sur la partie centrale, entre les tracés obtenus, puis l'enlever (voir photo 3). Replacer le stabilisateur, régler la symétrie par rapport à l'aile : la distance "X" doit être la même des deux côtés lorsque l'on regarde l'avion par l'arrière. Mais un autre réglage doit être effectué avant de coller définitivement le stabilisateur : c'est sa symétrie par rapport à l'ensemble de l'avion (voir schéma 4).

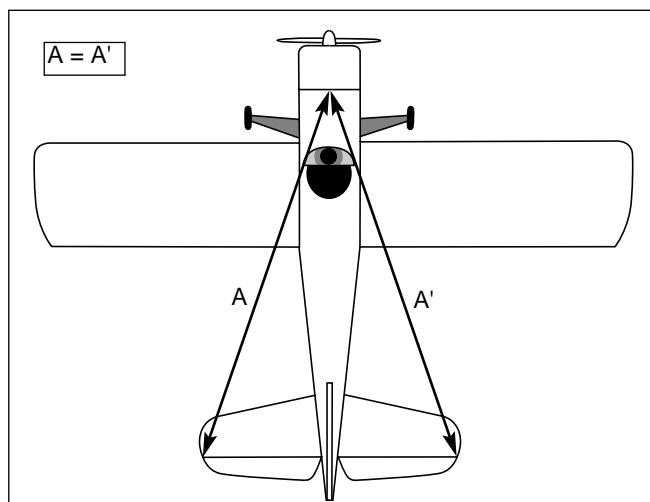
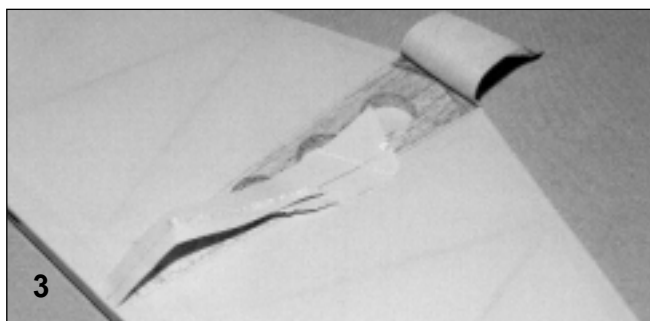

4 - **REGLAGE DE SYMETRIE**
Pour effectuer ce réglage, vous devez prendre votre temps : c'est un gage de tranquillité et l'assurance d'obtenir un modèle sain.
Le schéma ci-dessus vous indique, par les segments AA', de quelle manière le positionnement du stabilisateur doit être effectué.
Vu de dessus, les segments AA' doivent présenter la même distance. Pour mesurer, un règle d'1 mètre sera très utile.

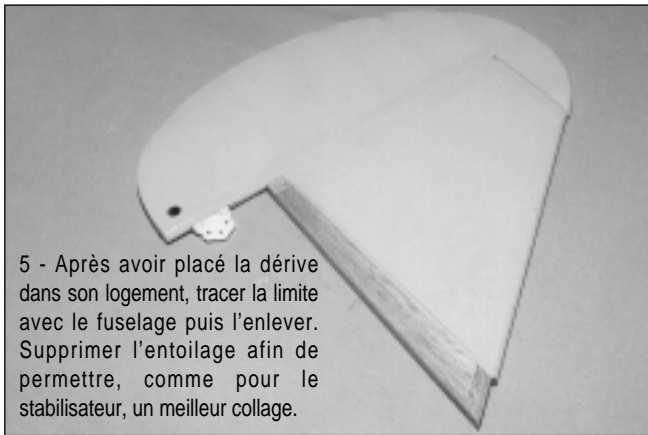

5 - Après avoir placé la dérive dans son logement, tracer la limite avec le fuselage puis l'enlever. Supprimer l'entoilage afin de permettre, comme pour le stabilisateur, un meilleur collage.

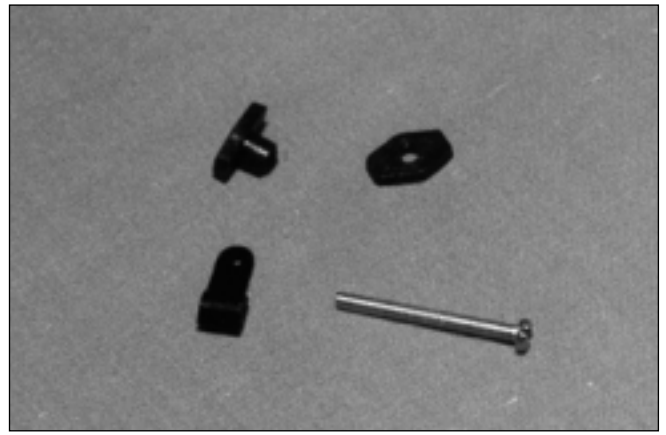

9 - Les guignols de direction et de profondeur sont constitués de 3 pièces en plastique noir et d'une vis M3 de 30 mm de longueur.

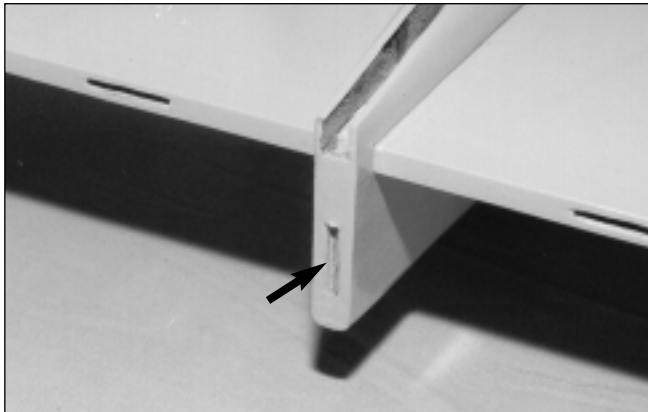

6 - Après avoir repéré l'emplacement de la charnière inférieure de la dérive, pratiquer, avec un cutter, une fente pour permettre le passage de cette charnière.

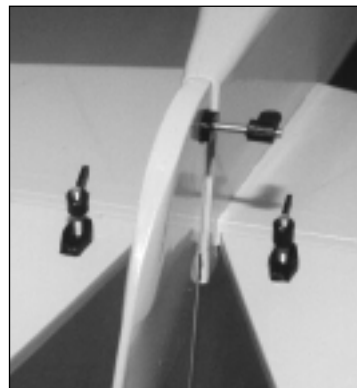

10 - Placer les guignols de direction et de profondeur sur les gouvernes. On pourra assurer le maintien des assises de guignols en contact avec les surfaces des gouvernes par une petite goutte de colle cyanoacrylate.

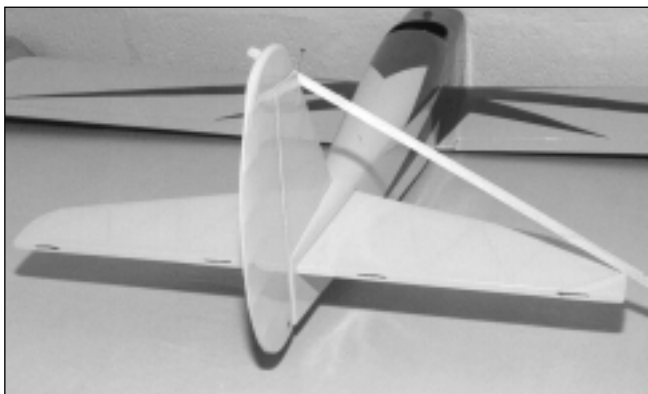

7 - Coller la dérive à sa place (époxy), bien d'équerre avec le stabilisateur. Utiliser une équerre pour ajuster le positionnement et maintenir avec une baguette pendant le durcissement de la colle.



11 - Découper l'entoilage à l'arrière du fuselage afin de permettre le futur passage des tringleries de direction et de profondeur.

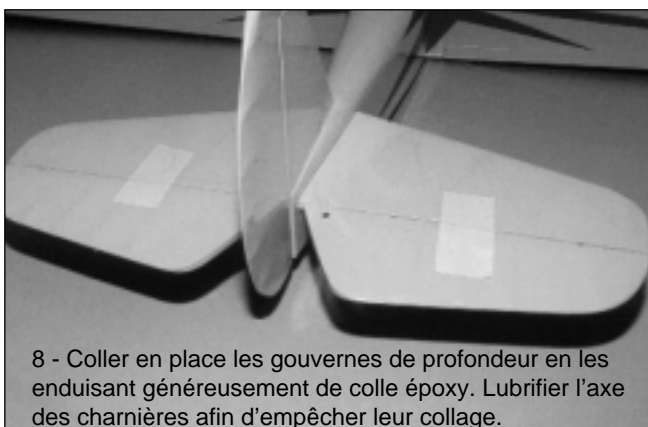

8 - Coller en place les gouvernes de profondeur en les enduisant généreusement de colle époxy. Lubrifier l'axe des charnières afin d'empêcher leur collage.



12 - Placer les servos de direction, profondeur et gaz sur la platine déjà collée dans le fuselage. On pourra ensuite se munir des tringleries de profondeur et de direction qui sont prêtes à installer. La commande de profondeur comporte une fourche à l'une de ses extrémités.

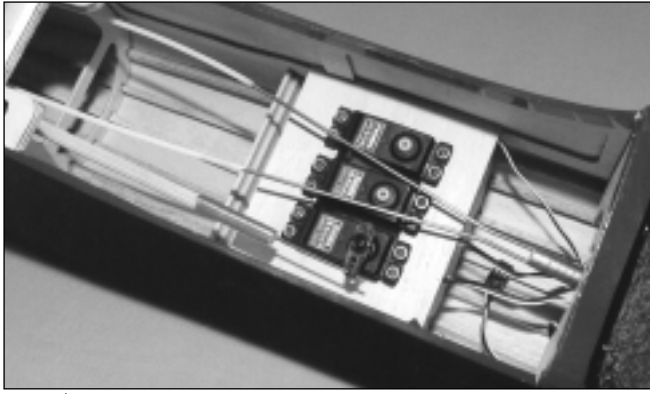

13 - Après avoir placé la commande de direction (chape du côté gouverne et pliage en "Z" du côté servo), glisser les 2 gaines plastiques par les sorties à l'arrière en les poussant jusqu'à arriver au niveau des servos. Y glisser les deux cordes à piano de la fourche de la tringlerie de profondeur puis tirer vers l'arrière. Ce système facilite grandement la mise en place de tout type de tringlerie se terminant par une fourche.

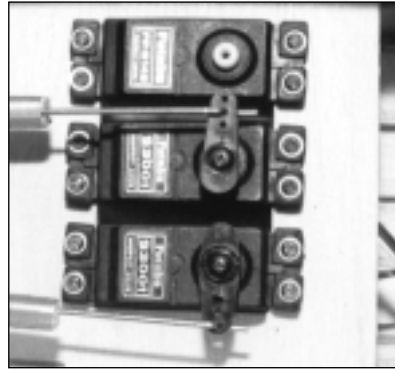
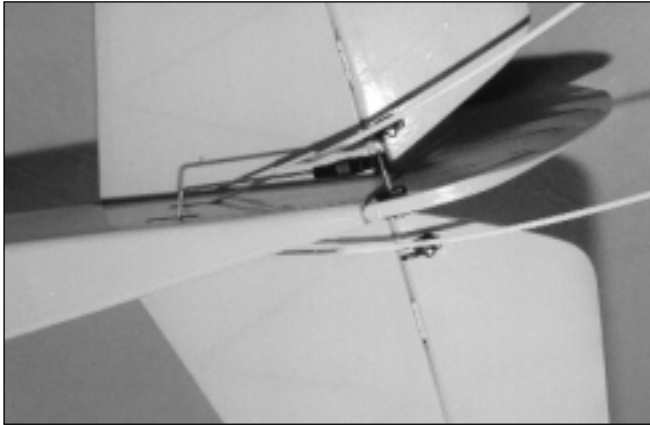

14- Plier en "Z" la corde à piano côté servo et la raccorder sur le palonnier du servo de profondeur.

15- Placer les chapes plastiques sur les guignols des gouvernes de direction de profondeur en ayant pris soin, au préalable, de placer les servos au neutre. Assurer la fermeture des chapes avec un morceau de durite silicone (non fourni).

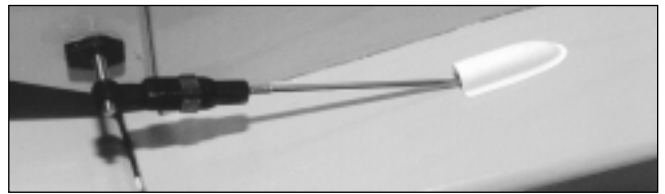
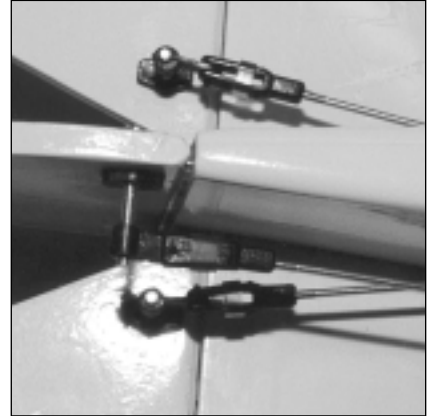

16 - Découper soigneusement les caches plastiques de sortie de commande de profondeur et les coller à la colle cyanoacrilate (opération non obligatoire).

MONTAGE DU MOTEUR ET FINITION



1 - (Valable pour les moteurs 2 temps). Pour le montage du moteur, il va falloir, au préalable, placer le capot moteur sur le fuselage et le pousser le plus possible en arrière. Mesurer ensuite la distance qui est située entre le couple pare-feu et la partie avant du capot moteur. Ici, dans le cas du montage d'un moteur OS 46 FX, la distance mesurée est de 10,5 cm. Elle peut être légèrement différente pour votre modèle.

En cas d'utilisation d'un moteur 4 temps, cette distance sera bien supérieure, le capot sera donc plus avancé. On passera donc directement à l'étape 2 et le positionnement du capot sera ajusté en fonction de la position du moteur.



2 - Le moteur est mis en place sur le bâti moteur avec des vis (non fournies) adaptées aux trous de fixation des pattes du moteur.

Ici, la distance de 10,7 mm est mesurée pour assurer le dépassement du plateau porte hélice par rapport à l'avant du capot moteur.



3 - Visser le bâti moteur sur le couple pare-feu et installer la commande de gaz. Celle-ci est constituée d'un morceau de gaine plastique dans lequel coulisse une corde à piano Ø 1,5 mm. Elle est fixée, côté carburateur avec un domino de raccordement adapté (non fourni). Attention, le déplacement du carburateur doit être libre et le coulisement ne présenter aucun point dur. Le débattement du servo de gaz devra être ajusté à celui du carburateur.

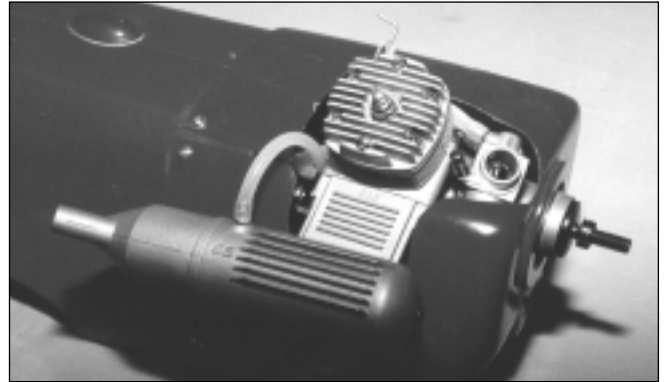

7 - Après avoir découpé le passage du cylindre du moteur et le passage du pot d'échappement dans le capot moteur (utiliser une petite fraise montée sur une perceuse pour découper la fibre de verre), remettre le capot moteur en place, percer les trous de fixation et mettre les vis de maintien. Il sera peut être utile de séparer le capot moteur en deux à l'arrière pour permettre son montage et démontage aisé. Il sera nécessaire alors de compléter les vis de fixation fournies par d'autres.

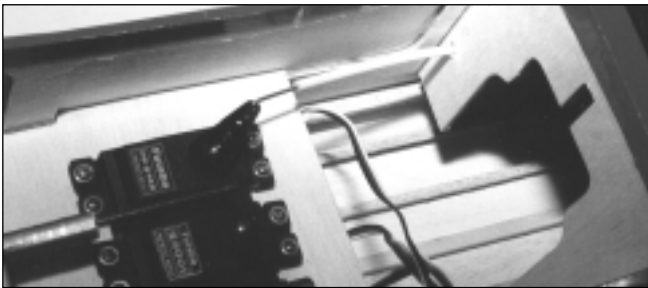

4 - Côté servo, la corde à piano de commande de gaz est simplement pliée en "Z" et passée dans un palonnier plastique de servo.

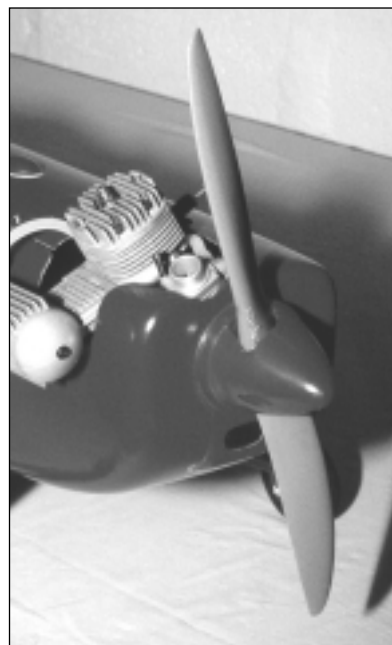

8 - Découper le passage de l'hélice dans le cône puis monter l'hélice sur le moteur.



5 - Après avoir monté le réservoir, l'installer dans son logement, à l'avant, derrière le couple pare-feu. Sous ce réservoir, vous pourrez installer l'accumulateur de réception de l'ensemble radio, après l'avoir enveloppé dans de la mousse.

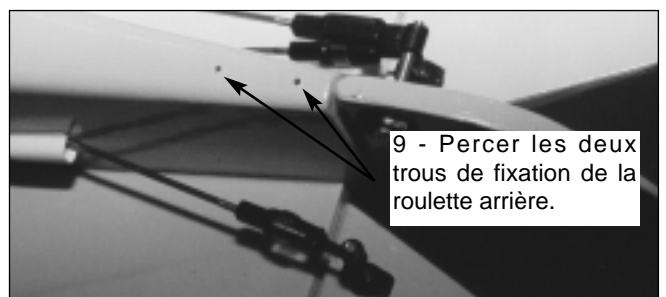

9 - Percer les deux trous de fixation de la roulette arrière.

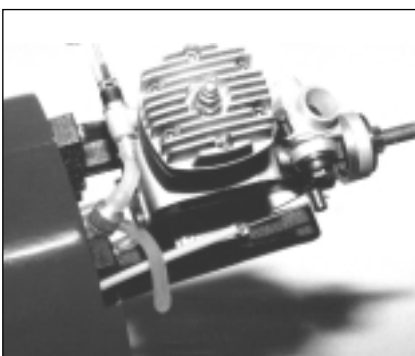

6 - Installer les durites d'alimentation du moteur. L'une va vers le carburateur et l'autre sert au remplissage et à la pressurisation.

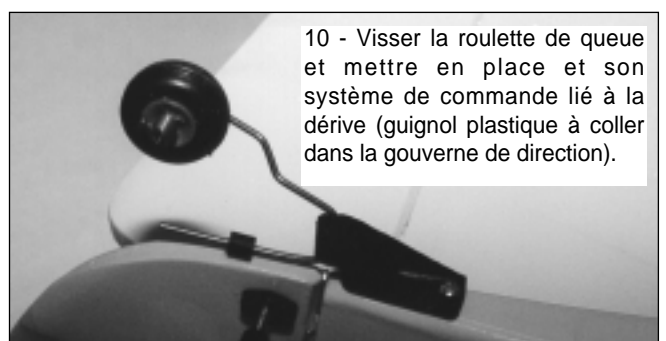

10 - Visser la roulette de queue et mettre en place et son système de commande lié à la dérive (guignol plastique à coller dans la gouverne de direction).



11 - Installer le récepteur radio dans de la mousse et le placer derrière le réservoir. L'interrupteur de la radio sera placé sur le flanc du fuselage, du côté opposé à la sortie des gaz d'échappement.

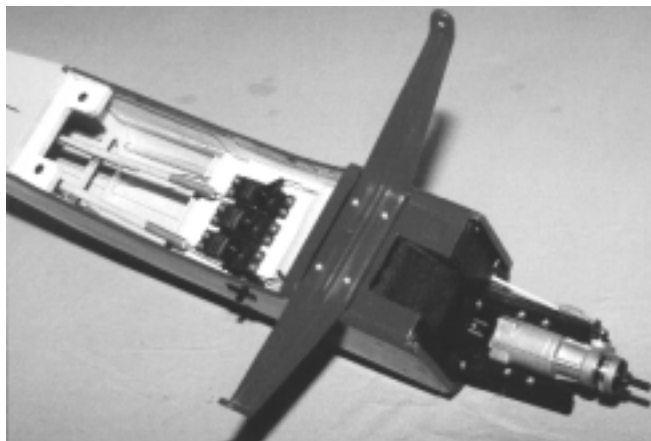

13 - Percer les trous de fixation du train d'atterrissage, le monter sur le fuselage et lui adjoindre ensuite les roues. Les axes de roues sont des vis M4 et les roues sont bloquées par des arrêts de roues Ø 4 mm.

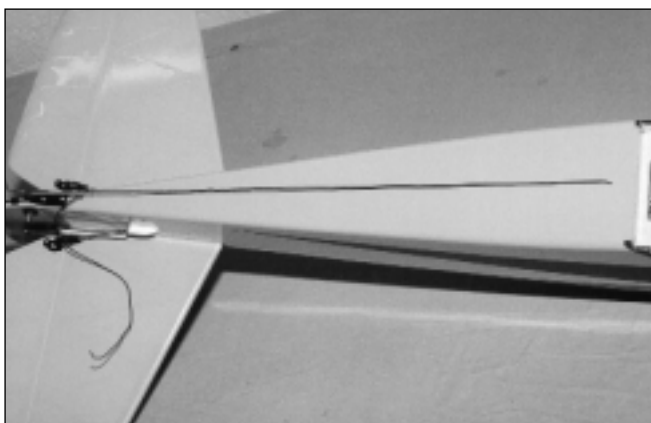

12 - Percer un trou à l'arrière du fuselage pour permettre la sortie de l'antenne de réception. La tendre avec un élastique accroché à la roulette de queue.



14 - Après avoir découpé la verrière avec une paire de ciseaux, elle peut être vissée sur le fuselage avec des vis Parker 6 x 2. Le buste de pilote est collé dans le poste de pilotage.

REGLAGES

Les débattements conseillés sont :

- Ailerons ± 7 mm,
- Profondeur ± 10 mm,
- Direction ± 20 mm.

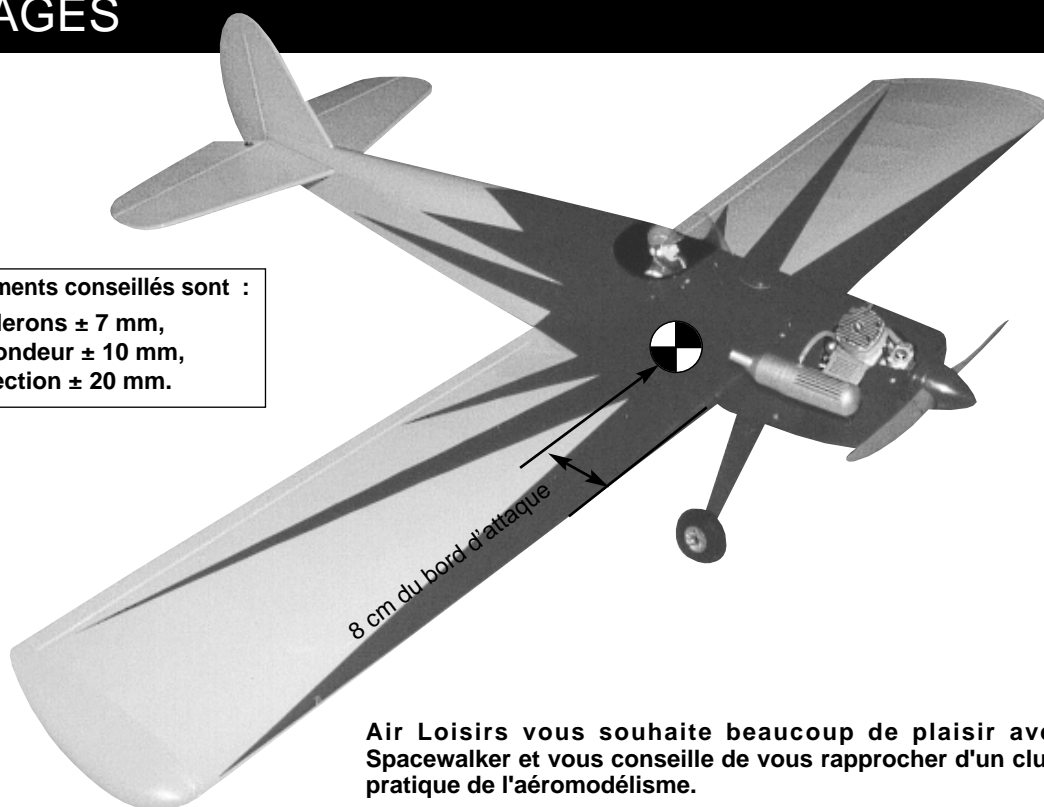

Air Loisirs vous souhaite beaucoup de plaisir avec votre Spacewalker et vous conseille de vous rapprocher d'un club pour la pratique de l'aéromodélisme.